

Przekrój I-I

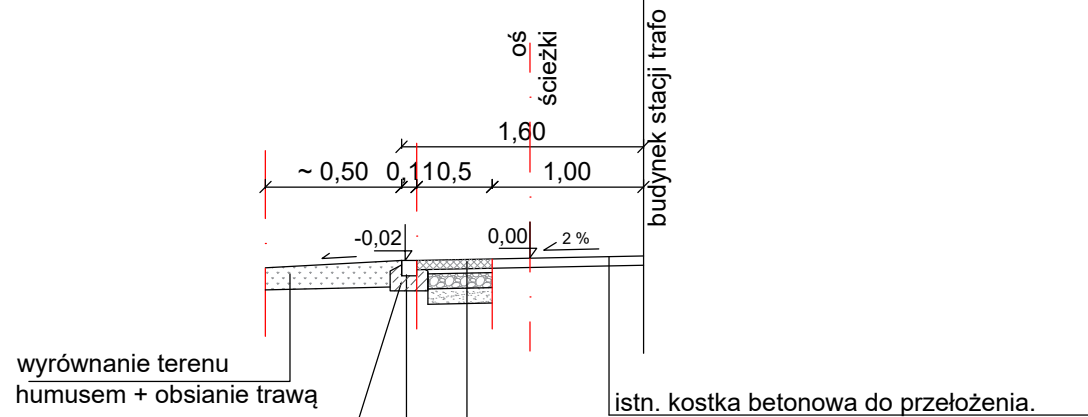

szczegół "A"
kostka granitowa
9-11 cm
beton C12/16

istn. kostka betonowa do przełożenia.
kostka betonowa gr. 6 cm,
podsyпка bazaltowa gr. 3 cm,
podbudowa z kruszywa łamanego stabilizowanego mechanicznie
lub tłucznia kamiennego 0-31,5 mm gr. 10 cm,
warstwa odsączająca z piasku lub pospółki gr. 10 cm,
zagęszczone podłoże gruntowe.

Przekrój II-II

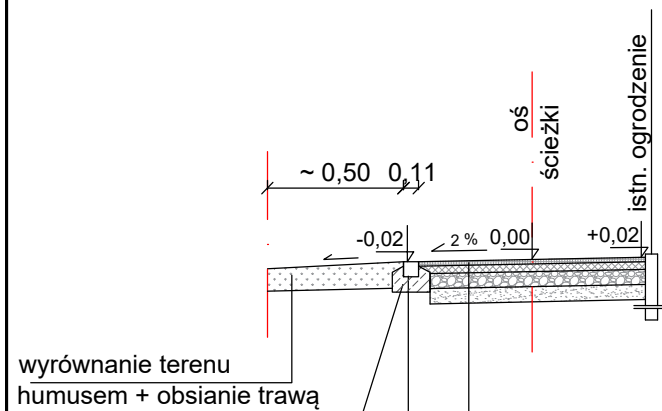

szczegół "A"
kostka granitowa
9-11 cm
beton C12/16

nawierzchnia mineralna
gr. 3 cm, 0/8 mm
warstwa dynamiczna
gr. 5 cm, 0/16 mm
podbudowa z kruszywa łamanego stabilizowanego mechanicznie
lub tłucznia kamiennego 0-31,5 mm gr. 10 cm,
warstwa odsączająca z piasku lub pospółki gr. 10 cm,
zagęszczone podłoże gruntowe.

Przekrój III-III

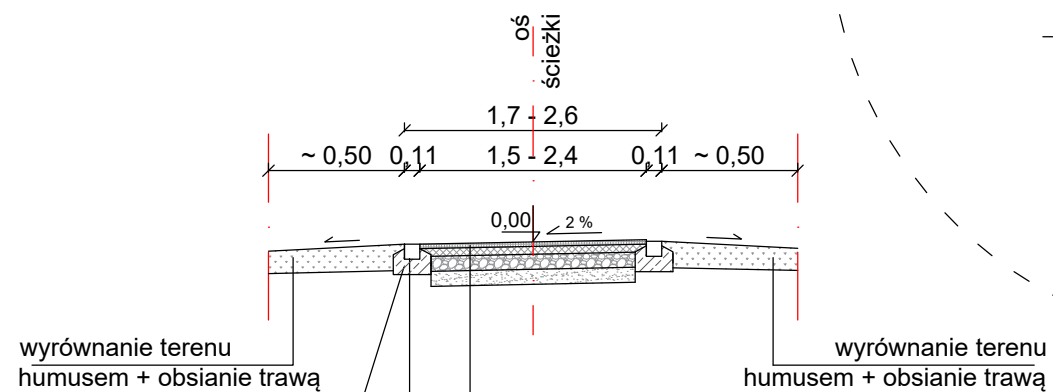

szczegół "A"
kostka granitowa
9-11 cm
beton C12/16

nawierzchnia mineralna
gr. 3 cm, 0/8 mm
warstwa dynamiczna
gr. 5 cm, 0/16 mm
podbudowa z kruszywa łamanego stabilizowanego mechanicznie
lub tłucznia kamiennego 0-31,5 mm gr. 10 cm,
warstwa odsączająca z piasku lub pospółki gr. 10 cm,
zagęszczone podłoże gruntowe.

Szczegół "A"

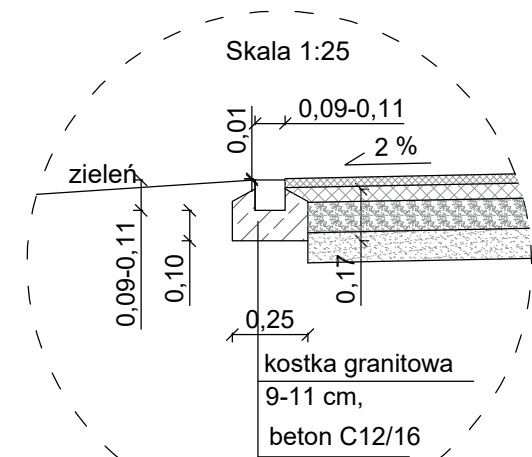

Szczegół "B"

